

- 117..... (تہذیب و ثقافت کے شعبہ کی طرف سے جاری کیے گئے دستاویزات کی فہرست) 8.9
- 122..... (تہذیب و ثقافت کے شعبہ کی طرف سے جاری کیے گئے دستاویزات کی فہرست) 8.10
- 127..... (تہذیب و ثقافت کے شعبہ کی طرف سے جاری کیے گئے دستاویزات کی فہرست) 8.11

የጥናት ዓመት ሪፖርት:

17 የጥናት ዓመት ሪፖርት ሪፖርት 17

23 ላይ ላይ የጥናት ዓመት ሪፖርት ሪፖርት 23

31 የጥናት ዓመት ሪፖርት ሪፖርት 31

32 የጥናት ዓመት ሪፖርት ሪፖርት 32

46 የጥናት ዓመት ሪፖርት ሪፖርት 46

48 የጥናት ዓመት ሪፖርት ሪፖርት 48

49 የጥናት ዓመት ሪፖርት ሪፖርት 49

50 የጥናት ዓመት ሪፖርት ሪፖርት 50

52 የጥናት ዓመት ሪፖርት ሪፖርት 52

54 የጥናት ዓመት ሪፖርት ሪፖርት 54

56 የጥናት ዓመት ሪፖርት ሪፖርት 56

2.2 *Learning Theory*

Learning theory is a branch of psychology that studies how individuals acquire knowledge and skills. It focuses on the processes of perception, memory, and problem-solving. The theory is based on the idea that learning occurs through the interaction of the individual with the environment. This interaction leads to the formation of mental representations of the world, which are then used to guide behavior. Learning theory has been applied to a wide range of fields, including education, psychology, and artificial intelligence.

Learning theory is a branch of psychology that studies how individuals acquire knowledge and skills. It focuses on the processes of perception, memory, and problem-solving. The theory is based on the idea that learning occurs through the interaction of the individual with the environment. This interaction leads to the formation of mental representations of the world, which are then used to guide behavior. Learning theory has been applied to a wide range of fields, including education, psychology, and artificial intelligence.

The theory is based on the idea that learning occurs through the interaction of the individual with the environment. This interaction leads to the formation of mental representations of the world, which are then used to guide behavior. Learning theory has been applied to a wide range of fields, including education, psychology, and artificial intelligence.

(1987) *Learning Theory: A Comprehensive Guide*. New York: McGraw-Hill.

(2006) *Learning Theory: A Comprehensive Guide*. New York: McGraw-Hill.

(1999) *Learning Theory: A Comprehensive Guide*. New York: McGraw-Hill.

(1987) *Learning Theory: A Comprehensive Guide*. New York: McGraw-Hill.

Learning theory is a branch of psychology that studies how individuals acquire knowledge and skills. It focuses on the processes of perception, memory, and problem-solving. The theory is based on the idea that learning occurs through the interaction of the individual with the environment. This interaction leads to the formation of mental representations of the world, which are then used to guide behavior. Learning theory has been applied to a wide range of fields, including education, psychology, and artificial intelligence.

The theory is based on the idea that learning occurs through the interaction of the individual with the environment. This interaction leads to the formation of mental representations of the world, which are then used to guide behavior. Learning theory has been applied to a wide range of fields, including education, psychology, and artificial intelligence.

(1987) *Learning Theory: A Comprehensive Guide*. New York: McGraw-Hill.

(2006) *Learning Theory: A Comprehensive Guide*. New York: McGraw-Hill.

(1965) *Learning Theory: A Comprehensive Guide*. New York: McGraw-Hill.

הערכות אלו. ביישום, נעשה שימוש בשיטות שונות להערכת מיומנות כתיבה ודיבור, בהתאם לסוג הפרעה דיבורית או כתיבית (2003) שבהן, אצטרך אסטרטגיה שונה להערכת מיומנות כתיבה ודיבור (2003) שבהן, אצטרך אסטרטגיה שונה להערכת מיומנות כתיבה ודיבור. השיטה שבה נעשה שימוש בהערכת מיומנות כתיבה ודיבור היא שיטת המיומנות השפה ושיטת המיומנות השפה. שיטת המיומנות השפה היא שיטת המיומנות השפה ושיטת המיומנות השפה. שיטת המיומנות השפה היא שיטת המיומנות השפה ושיטת המיומנות השפה. שיטת המיומנות השפה היא שיטת המיומנות השפה ושיטת המיומנות השפה.

בנוסף, ערכתי שני מבחנים (1980) אשר בוחנים את מיומנות כתיבה ודיבור, נעשה שימוש בשיטות שונות להערכת מיומנות כתיבה ודיבור (2009) שבהן, אצטרך אסטרטגיה שונה להערכת מיומנות כתיבה ודיבור. השיטה שבה נעשה שימוש בהערכת מיומנות כתיבה ודיבור היא שיטת המיומנות השפה ושיטת המיומנות השפה. שיטת המיומנות השפה היא שיטת המיומנות השפה ושיטת המיומנות השפה. שיטת המיומנות השפה היא שיטת המיומנות השפה ושיטת המיומנות השפה.

2.4 אבחון מיומנות כתיבה ודיבור בילדים עם הפרעות דיבוריות וכתביות

בנוסף (1972) אשר בוחנים את מיומנות כתיבה ודיבור, נעשה שימוש בשיטות שונות להערכת מיומנות כתיבה ודיבור (2009) שבהן, אצטרך אסטרטגיה שונה להערכת מיומנות כתיבה ודיבור. השיטה שבה נעשה שימוש בהערכת מיומנות כתיבה ודיבור היא שיטת המיומנות השפה ושיטת המיומנות השפה. שיטת המיומנות השפה היא שיטת המיומנות השפה ושיטת המיומנות השפה. שיטת המיומנות השפה היא שיטת המיומנות השפה ושיטת המיומנות השפה.

حرف	ح	و	هـ/هـ	ك	ط	ب	ر	ن	ش	هـ	حرف
	f	m	v	k	ɬ	b	r	n	ʃ	h	IPA
حرف	پ	ج	ظ	د	س	ج	ر	ل	ت	د	حرف
	p	j	t	d	s	ɲ	g	l	t̪	ɖ	IPA
حرف	ق	ظ	غ	ف	ث	هـ	خ	ح	ك	ج	حرف
	q	ð	ɣ	ʔ	tʰ	θ	x	ħ	tʃ	dʒ	IPA
حرف											حرف
											حرف
											حرف
											حرف
											حرف

2.5.2 تصنيف الحروف اللغوية في اللغة العربية

تصنيف الحروف اللغوية في اللغة العربية حسب المصنفين (2002) و(2001) و(1996) و(1994) و(1999) في الجدول التالي:

تصنيف الحروف اللغوية في اللغة العربية حسب المصنفين (2002) و(2001) و(1996) و(1994) و(1999) في الجدول التالي:

تصنيف الحروف اللغوية في اللغة العربية حسب المصنفين (2002) و(2001) و(1996) و(1994) و(1999) في الجدول التالي:

تصنيف الحروف اللغوية في اللغة العربية حسب المصنفين (2002) و(2001) و(1996) و(1994) و(1999) في الجدول التالي:

تصنيف الحروف اللغوية في اللغة العربية حسب المصنفين (2002) و(2001) و(1996) و(1994) و(1999) في الجدول التالي:

تصنيف الحروف اللغوية في اللغة العربية حسب المصنفين (2002) و(2001) و(1996) و(1994) و(1999) في الجدول التالي:

تصنيف الحروف اللغوية في اللغة العربية حسب المصنفين (2002) و(2001) و(1996) و(1994) و(1999) في الجدول التالي:

تصنيف الحروف اللغوية في اللغة العربية حسب المصنفين (2002) و(2001) و(1996) و(1994) و(1999) في الجدول التالي:

ګرځون 3: د نښو د لاندې ډول وپلورل کېږي چې دې ډول کې دې ډول کې دې ډول کې دې ډول کې دې ډول کې دې ډول کې

#	د نښو د لاندې ډول	ډول
1	د نښو د لاندې ډول (د نښو د لاندې ډول) د نښو د لاندې ډول	"TV" د نښو د لاندې ډول، "didi" د نښو د لاندې ډول
2	د نښو د لاندې ډول (د نښو د لاندې ډول) د نښو د لاندې ډول	"Banana" د نښو د لاندې ډول، "nana" د نښو د لاندې ډول
3	د نښو د لاندې ډول د نښو د لاندې ډول د نښو د لاندې ډول	"Sea" د نښو د لاندې ډول، "tea" د نښو د لاندې ډول
4	د نښو د لاندې ډول د نښو د لاندې ډول د نښو د لاندې ډول	"Shoe" د نښو د لاندې ډول، "zue" د نښو د لاندې ډول
5	د نښو د لاندې ډول د نښو د لاندې ډول د نښو د لاندې ډول	"ready" د نښو د لاندې ډول، "weddy" د نښو د لاندې ډول
6	CVC ګوندي سره د نښو د لاندې ډول، CV ګوندي سره د نښو د لاندې ډول	"Bike" د نښو د لاندې ډول، "bai" د نښو د لاندې ډول
7	د نښو د لاندې ډول د نښو د لاندې ډول د نښو د لاندې ډول	"Bottom" د نښو د لاندې ډول، "bada" د نښو د لاندې ډول
8	د نښو د لاندې ډول د نښو د لاندې ډول د نښو د لاندې ډول	"play" د نښو د لاندې ډول، "pay" د نښو د لاندې ډول

مَقْطَعٌ 4: نَظْمِ نَظَائِرِ دَرْسِي وَرِوَايَاتِ دَرْسِي فِي تَرْجُومَةِ نَظْمِ نَظَائِرِ دَرْسِي وَرِوَايَاتِ دَرْسِي

جَمْعٌ	أَسْمَاءُ كَرِيمَاتُ عِلْمِ دَرْسِي وَرِوَايَاتِ دَرْسِي	#
<p>“TV” جَمْعٌ كَرِيمَاتُ عِلْمِ دَرْسِي وَرِوَايَاتِ دَرْسِي /ti:/ جَمْعٌ</p> <p>بَاطِنٌ</p>	<p>فَوَاحِشُ كَرِيمَاتُ عِلْمِ دَرْسِي وَرِوَايَاتِ دَرْسِي</p>	
<p>“moon” جَمْعٌ كَرِيمَاتُ عِلْمِ دَرْسِي وَرِوَايَاتِ دَرْسِي /mu:/ جَمْعٌ</p> <p>بَاطِنٌ</p>	<p>أَسْمَاءُ كَرِيمَاتُ عِلْمِ دَرْسِي وَرِوَايَاتِ دَرْسِي</p> <p>بَاطِنٌ</p>	
<p>“bottle” جَمْعٌ كَرِيمَاتُ عِلْمِ دَرْسِي وَرِوَايَاتِ دَرْسِي /bɒt/ جَمْعٌ</p> <p>بَاطِنٌ</p>	<p>عَلَمَاتُ (بَاطِنٌ) كَرِيمَاتُ عِلْمِ دَرْسِي وَرِوَايَاتِ دَرْسِي</p> <p>بَاطِنٌ</p>	
<p>“sleep” جَمْعٌ كَرِيمَاتُ عِلْمِ دَرْسِي وَرِوَايَاتِ دَرْسِي /si:p/ جَمْعٌ</p> <p>بَاطِنٌ</p>	<p>عَلَمَاتُ كَرِيمَاتُ عِلْمِ دَرْسِي وَرِوَايَاتِ دَرْسِي</p> <p>بَاطِنٌ</p> <p>بَاطِنٌ</p>	<p>1</p>
<p>“fish” جَمْعٌ كَرِيمَاتُ عِلْمِ دَرْسِي وَرِوَايَاتِ دَرْسِي /i:f/ جَمْعٌ</p> <p>بَاطِنٌ</p> <p>“carrot” جَمْعٌ كَرِيمَاتُ عِلْمِ دَرْسِي وَرِوَايَاتِ دَرْسِي</p> <p>بَاطِنٌ /kæət/ جَمْعٌ</p>	<p>عَلَمَاتُ كَرِيمَاتُ عِلْمِ دَرْسِي وَرِوَايَاتِ دَرْسِي</p> <p>بَاطِنٌ</p> <p>بَاطِنٌ</p>	
<p>“duck” جَمْعٌ كَرِيمَاتُ عِلْمِ دَرْسِي وَرِوَايَاتِ دَرْسِي /kʌk/ جَمْعٌ</p> <p>بَاطِنٌ</p>	<p>عَلَمَاتُ كَرِيمَاتُ عِلْمِ دَرْسِي وَرِوَايَاتِ دَرْسِي</p> <p>بَاطِنٌ</p>	<p>2</p>
<p>“scissors” جَمْعٌ كَرِيمَاتُ عِلْمِ دَرْسِي وَرِوَايَاتِ دَرْسِي /si:si:/ جَمْعٌ</p> <p>بَاطِنٌ</p>	<p>عَلَمَاتُ كَرِيمَاتُ عِلْمِ دَرْسِي وَرِوَايَاتِ دَرْسِي</p>	<p>3</p>
<p>“something” جَمْعٌ كَرِيمَاتُ عِلْمِ دَرْسِي وَرِوَايَاتِ دَرْسِي</p>	<p>عَلَمَاتُ كَرِيمَاتُ عِلْمِ دَرْسِي وَرِوَايَاتِ دَرْسِي</p>	<p>4</p>

2.10 سۆز سېلىنىش قانۇنىيەتلىرى

سۆز سېلىنىش قانۇنىيەتلىرى، ئىنگلىز تىلىدىكى سۆز سېلىنىش قانۇنىيەتلىرىنىڭ بىر قىسمىدۇر. ئىنگلىز تىلىدىكى سۆز سېلىنىش قانۇنىيەتلىرى (1968) ۋە ئىنگلىز تىلىدىكى سۆز سېلىنىش قانۇنىيەتلىرى (2003). ئىنگلىز تىلىدىكى سۆز سېلىنىش قانۇنىيەتلىرى (1968) ۋە ئىنگلىز تىلىدىكى سۆز سېلىنىش قانۇنىيەتلىرى (2003).

2.10.1 ئىنگلىز تىلىدىكى سۆز سېلىنىش قانۇنىيەتلىرى

ئىنگلىز تىلىدىكى سۆز سېلىنىش قانۇنىيەتلىرى، ئىنگلىز تىلىدىكى سۆز سېلىنىش قانۇنىيەتلىرىنىڭ بىر قىسمىدۇر. ئىنگلىز تىلىدىكى سۆز سېلىنىش قانۇنىيەتلىرى (2011) ۋە ئىنگلىز تىلىدىكى سۆز سېلىنىش قانۇنىيەتلىرى (2011). ئىنگلىز تىلىدىكى سۆز سېلىنىش قانۇنىيەتلىرى (2011) ۋە ئىنگلىز تىلىدىكى سۆز سېلىنىش قانۇنىيەتلىرى (2011). ئىنگلىز تىلىدىكى سۆز سېلىنىش قانۇنىيەتلىرى (2011) ۋە ئىنگلىز تىلىدىكى سۆز سېلىنىش قانۇنىيەتلىرى (2011).

2.11 خەت سېلىنىش قانۇنىيەتلىرى

خەت سېلىنىش قانۇنىيەتلىرى، ئىنگلىز تىلىدىكى خەت سېلىنىش قانۇنىيەتلىرىنىڭ بىر قىسمىدۇر. ئىنگلىز تىلىدىكى خەت سېلىنىش قانۇنىيەتلىرى (2011) ۋە ئىنگلىز تىلىدىكى خەت سېلىنىش قانۇنىيەتلىرى (2011). ئىنگلىز تىلىدىكى خەت سېلىنىش قانۇنىيەتلىرى (2011) ۋە ئىنگلىز تىلىدىكى خەت سېلىنىش قانۇنىيەتلىرى (2011).

የጥናት ዓይነት

3. ጥናት ዓይነት

3.1 የጥናት ዓይነት ማጠቃለያ

ጥናቱ የሥነ ጥናት ዓይነት ሆኖ ጥናታዊ ስርዓትን የሚመለከት ሲሆን ለጥናቱ ዓይነት ማወቅ ለጥናቱ ስርዓት ማስፈጸም አስፈላጊ ነው። ጥናቱ የሥነ ጥናት ዓይነት ሆኖ ጥናታዊ ስርዓትን የሚመለከት ሲሆን ለጥናቱ ዓይነት ማወቅ ለጥናቱ ስርዓት ማስፈጸም አስፈላጊ ነው። ጥናቱ የሥነ ጥናት ዓይነት ሆኖ ጥናታዊ ስርዓትን የሚመለከት ሲሆን ለጥናቱ ዓይነት ማወቅ ለጥናቱ ስርዓት ማስፈጸም አስፈላጊ ነው።

ጥናቱ የሥነ ጥናት ዓይነት ሆኖ ጥናታዊ ስርዓትን የሚመለከት ሲሆን ለጥናቱ ዓይነት ማወቅ ለጥናቱ ስርዓት ማስፈጸም አስፈላጊ ነው። ጥናቱ የሥነ ጥናት ዓይነት ሆኖ ጥናታዊ ስርዓትን የሚመለከት ሲሆን ለጥናቱ ዓይነት ማወቅ ለጥናቱ ስርዓት ማስፈጸም አስፈላጊ ነው። ጥናቱ የሥነ ጥናት ዓይነት ሆኖ ጥናታዊ ስርዓትን የሚመለከት ሲሆን ለጥናቱ ዓይነት ማወቅ ለጥናቱ ስርዓት ማስፈጸም አስፈላጊ ነው።

ጥናቱ የሥነ ጥናት ዓይነት ሆኖ ጥናታዊ ስርዓትን የሚመለከት ሲሆን ለጥናቱ ዓይነት ማወቅ ለጥናቱ ስርዓት ማስፈጸም አስፈላጊ ነው። ጥናቱ የሥነ ጥናት ዓይነት ሆኖ ጥናታዊ ስርዓትን የሚመለከት ሲሆን ለጥናቱ ዓይነት ማወቅ ለጥናቱ ስርዓት ማስፈጸም አስፈላጊ ነው። ጥናቱ የሥነ ጥናት ዓይነት ሆኖ ጥናታዊ ስርዓትን የሚመለከት ሲሆን ለጥናቱ ዓይነት ማወቅ ለጥናቱ ስርዓት ማስፈጸም አስፈላጊ ነው።

... (2003) ...

3.2 ...

... 10 ... 40 ... 10 ...

جدول شماره ۱: نتایج آزمون آماری

نتیجه آزمون	مقدار آزمون	مقدار بحرانی
10	10	تجهیزات
07	05	آموزش
03	05	تعمیرات
-	04	ارزیابی: 2-3 ارزیابی
-	06	ارزیابی: 3-4 ارزیابی
08	-	ارزیابی: 20-30 ارزیابی
02	-	ارزیابی: 30-40 ارزیابی

پس از آنکه نتایج آزمون آماری 10 را با مقدار بحرانی 10 مقایسه کردیم و نتیجه گرفتیم که سیستم مدیریت بحران در استان خراسان دارای وضعیت مطلوبی است. همچنین نتایج آزمون آماری 07 را با مقدار بحرانی 05 مقایسه کردیم و نتیجه گرفتیم که سیستم مدیریت بحران در استان خراسان دارای وضعیت مطلوبی است. همچنین نتایج آزمون آماری 03 را با مقدار بحرانی 05 مقایسه کردیم و نتیجه گرفتیم که سیستم مدیریت بحران در استان خراسان دارای وضعیت مطلوبی است. همچنین نتایج آزمون آماری 04 را با مقدار بحرانی 04 مقایسه کردیم و نتیجه گرفتیم که سیستم مدیریت بحران در استان خراسان دارای وضعیت مطلوبی است. همچنین نتایج آزمون آماری 06 را با مقدار بحرانی 06 مقایسه کردیم و نتیجه گرفتیم که سیستم مدیریت بحران در استان خراسان دارای وضعیت مطلوبی است. همچنین نتایج آزمون آماری 08 را با مقدار بحرانی 08 مقایسه کردیم و نتیجه گرفتیم که سیستم مدیریت بحران در استان خراسان دارای وضعیت مطلوبی است. همچنین نتایج آزمون آماری 02 را با مقدار بحرانی 02 مقایسه کردیم و نتیجه گرفتیم که سیستم مدیریت بحران در استان خراسان دارای وضعیت مطلوبی است.

3.4 የትምህርት ፖሊሲና ፕሮግራም

3.4.1 (Before the Study) የትምህርት ፖሊሲና ፕሮግራም

የትምህርት ፖሊሲና ፕሮግራም በጥቅም ላይ የዋለው የትምህርት ፖሊሲና ፕሮግራም ነው። በጥቅም ላይ የዋለው የትምህርት ፖሊሲና ፕሮግራም ነው። በጥቅም ላይ የዋለው የትምህርት ፖሊሲና ፕሮግራም ነው።

የትምህርት ፖሊሲና ፕሮግራም በጥቅም ላይ የዋለው የትምህርት ፖሊሲና ፕሮግራም ነው። በጥቅም ላይ የዋለው የትምህርት ፖሊሲና ፕሮግራም ነው። በጥቅም ላይ የዋለው የትምህርት ፖሊሲና ፕሮግራም ነው።

3.4.2 (During the Study) የትምህርት ፖሊሲና ፕሮግራም

የትምህርት ፖሊሲና ፕሮግራም በጥቅም ላይ የዋለው የትምህርት ፖሊሲና ፕሮግራም ነው። በጥቅም ላይ የዋለው የትምህርት ፖሊሲና ፕሮግራም ነው።

3.4.3 بررسی اثر قرض (After the Study)

برای بررسی اثر قرض بر تغییرات درآمدی و هزینه‌های خانوارها، از مدل معادلات ساختاری (SEM) استفاده شد. نتایج آزمون همبستگی نشان داد که بین متغیرهای مدل روابط مثبت و منفی وجود دارد. همچنین آزمون فرضیه‌ها نشان داد که اکثر فرضیه‌ها در سطح معنی‌داری 5 درصد رد می‌شوند. به عنوان مثال، فرضیه H1 که بیان می‌کند افزایش سرمایه‌گذاری منجر به افزایش درآمد می‌شود، رد می‌گردد. در حالی که فرضیه H2 که بیان می‌کند سرمایه‌گذاری منجر به کاهش هزینه‌ها می‌شود، تایید می‌گردد. نتایج همچنین نشان داد که متغیرهای دموگرافیک مانند سن و تحصیلات بر متغیرهای اقتصادی تأثیر دارد. به عنوان مثال، افراد با تحصیلات بالاتر تمایل بیشتری به سرمایه‌گذاری دارند. این یافته‌ها می‌تواند برای تدوین سیاست‌های مالی و اعتباری در کشورها، به خصوص در کشورهای در حال توسعه، بسیار مفید باشد.

3.5 بررسی فرضیه‌های پژوهش

در این پژوهش، فرضیه‌ها بر اساس مدل‌های نظری و نتایج پیشین تدوین شد. فرضیه‌ها عبارتند از: H1: سرمایه‌گذاری منجر به افزایش درآمد می‌شود. H2: سرمایه‌گذاری منجر به کاهش هزینه‌ها می‌شود. H3: افزایش سرمایه‌گذاری منجر به کاهش بدهی می‌شود. H4: افزایش سرمایه‌گذاری منجر به افزایش سرمایه می‌شود. نتایج آزمون فرضیه‌ها نشان داد که فرضیه‌های H1 و H2 تایید می‌گردد، اما فرضیه‌های H3 و H4 رد می‌گردد. این نتایج نشان می‌دهد که سرمایه‌گذاری به عنوان یک ابزار برای بهبود وضعیت اقتصادی خانوارها در کشورهای در حال توسعه، می‌تواند بسیار مؤثر باشد.

نتایج آزمون فرضیه‌ها نشان داد که فرضیه‌های H1 و H2 تایید می‌گردد، اما فرضیه‌های H3 و H4 رد می‌گردد. این نتایج نشان می‌دهد که سرمایه‌گذاری به عنوان یک ابزار برای بهبود وضعیت اقتصادی خانوارها در کشورهای در حال توسعه، می‌تواند بسیار مؤثر باشد. همچنین نتایج نشان داد که متغیرهای دموگرافیک مانند سن و تحصیلات بر متغیرهای اقتصادی تأثیر دارد.

/b/	/v/	gbdɪ	گورکھ پور	gbdɪ	گورکھ پور
/ʃ/	/s/	ʃaɪŋ	شاهينگر	saiŋ	سائينگر
/tʃ/	/t/	tʃɔklet	چوڪلٽ	tɔklet	ٽوڪلٽ
/ʂ/	/s/	rɔʂɪ	رڪري	lbsɪ	لبسي
/aɪ/	/a:/	aɪnʊ	اينر	a:nʊ	انر
/aɪ/	/ʌ/	bʌɪ?	باي	bʌ?	باي
/dʒ/	/d/	dʒo:ɖʊ	ڇوڪرو	ɖo:ɖ	ڊوڪو
/ɲ/	/n/	ɲʌmɲʌm	ڇوڪرو	nʌmnʌm	نم نم
/ɟ/	/d/	fʊɟ	ڦو	fudɪ	فوڊي
/t/	/t/	so:tʊ	سوٽو	so:tʊ	سوٽو
/r/	/d/	rʊfɪja:	رڪري	ɖʊfɪja:	ڊوڪري
/ʃ/	/s/	fɪʃtʊ:tʊ	ڦيسوٽو	fɪstʊ:tʊ	ڦيسوٽو
/r/	/n/	rɪmo:tʊ	رڪري	nɪmo:tʊ	نم ڊوڪري
/v/	/o:/	ʈɔfi	ڇوڪري	ʈo:fi	ڇوڪري
/vɪ/	/v/	fɔɪ?	ڇوڪري	fɔ?	ڇوڪري
/t/	/t/	tɪ:vi:	ٽي	tɪ:vi:	ٽي
/dʒ/	/j/	dʒo:ɖʊ	ڇوڪرو	jo:ɖʊ	جوڪو
/f/	/ʎ/	ɭɪʃtʊ	ڇوڪري	ɭɪʃtʊ	ڇوڪري
/f/	/s/	fɛɲvʌɾʌni:	ڦيسوٽو	sɛɲvʌni:	سائينگر
/v/	/l/	veʎtʊni:	ڇوڪري	ɭɛʎtʊni:	ڇوڪري
/aɪ/	/a:/	aɪnʊ	اينر	a:nʊ	انر
/aɪ/	/e:/	ɭaɪm	ڇوڪري	ɭe:m	ڇوڪري
/r/	-	bɾeɖ	ڇوڪري	bɾeɖ	ڇوڪري
/d/	/d/				

گروه 5 ی که در فصل نهایت‌سیرا خدای درستی و رانندگی درستی 200 تفریح نوازی نوازی‌سیرا درستی بود. تفریح نوازی نوازی‌سیرا 200 تفریح نوازی نوازی‌سیرا درستی بود. تفریح نوازی نوازی‌سیرا 200 تفریح نوازی نوازی‌سیرا درستی بود. تفریح نوازی نوازی‌سیرا 200 تفریح نوازی نوازی‌سیرا درستی بود.

4.2 تفریح نوازی

گروه 6 ی که در فصل نهایت‌سیرا خدای درستی و رانندگی درستی تفریح نوازی نوازی‌سیرا درستی بود. تفریح نوازی نوازی‌سیرا درستی بود. تفریح نوازی نوازی‌سیرا درستی بود. تفریح نوازی نوازی‌سیرا درستی بود.

گروه 6: نهایت‌سیرا خدای درستی و رانندگی درستی تفریح نوازی نوازی‌سیرا درستی

خدای درستی و رانندگی درستی تفریح نوازی نوازی‌سیرا درستی			نهایت‌سیرا خدای درستی و رانندگی درستی تفریح نوازی نوازی‌سیرا درستی		
z	m	h	z	m	h
t	f	ʃ	t	f	n
j	ɖ	n	j	ɖ	b
p	t̪	r	p	t̪	ɭ
dʒ	g	b	dʒ	g	k
tʃ	ɲ	ɭ	tʃ	s	ʔ
ʃ	s	k	ʃ	d	v
ŋ	ɖ	ʔ	ŋ		
		v			

4.4 ١٠ ١٠ ١٠ ١٠ ١٠ ١٠ ١٠ ١٠ ١٠ ١٠

١٠ ١٠ ١٠ ١٠ ١٠

١٠ ١٠

٨: ١٠ ١٠ ١٠ ١٠ ١٠ ١٠ ١٠ ١٠ ١٠ ١٠

١٠ ١٠ ١٠ ١٠ ١٠ ١٠ ١٠ ١٠ ١٠ ١٠		١٠ ١٠ ١٠ ١٠ ١٠ ١٠ ١٠ ١٠ ١٠ ١٠	
١٠ ١٠ ١٠ ١٠ ١٠ ١٠ ١٠ ١٠ ١٠ ١٠	١٠	١٠ ١٠ ١٠ ١٠ ١٠ ١٠ ١٠ ١٠ ١٠ ١٠	١٠
١٠ ١٠ ١٠	/l/	١٠ ١٠ ١٠	/ɹ/
١٠ ١٠ ١٠	/j/	١٠ ١٠ ١٠	/r/
١٠ ١٠ ١٠	/l/	١٠ ١٠ ١٠	/r/
-	-	١٠ ١٠ ١٠	/l/
-	-	١٠ ١٠ ١٠	/r/
١٠ ١٠ ١٠ ١٠ ١٠ ١٠ ١٠ ١٠ ١٠ ١٠	/s/	١٠ ١٠ ١٠ ١٠ ١٠ ١٠ ١٠ ١٠ ١٠ ١٠	/ʃ/
١٠ ١٠ ١٠ ١٠ ١٠ ١٠ ١٠ ١٠ ١٠ ١٠	/t/	١٠ ١٠ ١٠ ١٠ ١٠ ١٠ ١٠ ١٠ ١٠ ١٠	/tʃ/
١٠ ١٠ ١٠ ١٠ ١٠ ١٠ ١٠ ١٠ ١٠ ١٠	/l/	١٠ ١٠ ١٠ ١٠ ١٠ ١٠ ١٠ ١٠ ١٠ ١٠	/ɹ/

לשון המשפט ושימושו ופירושו. **4.5** לשון המשפט ושימושו ופירושו. **4.5** לשון המשפט ושימושו ופירושו.

4.5 לשון המשפט ושימושו ופירושו

הדגמה

9. הדגמה לשון המשפט ושימושו ופירושו. **4.5** לשון המשפט ושימושו ופירושו.

9: לשון המשפט ושימושו ופירושו

לשון המשפט ושימושו ופירושו		לשון המשפט ושימושו ופירושו	
לשון המשפט ושימושו ופירושו	לשון המשפט ושימושו ופירושו	לשון המשפט ושימושו ופירושו	לשון המשפט ושימושו ופירושו
לשון המשפט ושימושו ופירושו	/l/	לשון המשפט ושימושו ופירושו	/l/
לשון המשפט ושימושו ופירושו	/j/	לשון המשפט ושימושו ופירושו	/r/
לשון המשפט ושימושו ופירושו	/l/	לשון המשפט ושימושו ופירושו	/r/
-	-	לשון המשפט ושימושו ופירושו	/l/
לשון המשפט ושימושו ופירושו	/s/	לשון המשפט ושימושו ופירושו	/ʃ/

تَلْتَمِسُهَا	/t/	تَلْتَمِسُهَا	/tʃ/
-	-	تَلْتَمِسُهَا	/b/
-	-	تَلْتَمِسُهَا	/tʃ/
تَلْتَمِسُهَا	/n/	تَلْتَمِسُهَا	/ɲ/
تَلْتَمِسُهَا	/d/	تَلْتَمِسُهَا	/ɹ/
-	-	تَلْتَمِسُهَا	/ŋ/
تَلْتَمِسُهَا	/t/	تَلْتَمِسُهَا	/t/
تَلْتَمِسُهَا	/ŋ/	تَلْتَمِسُهَا	/m/
تَلْتَمِسُهَا	/j/	تَلْتَمِسُهَا	/dʒ/
تَلْتَمِسُهَا	/ʀ/	تَلْتَمِسُهَا	/f/
تَلْتَمِسُهَا	/s/	تَلْتَمِسُهَا	/f/

تَلْتَمِسُهَا تَلْتَمِسُهَا تَلْتَمِسُهَا تَلْتَمِسُهَا تَلْتَمِسُهَا تَلْتَمِسُهَا تَلْتَمِسُهَا تَلْتَمِسُهَا تَلْتَمِسُهَا تَلْتَمِسُهَا
 تَلْتَمِسُهَا تَلْتَمِسُهَا تَلْتَمِسُهَا تَلْتَمِسُهَا تَلْتَمِسُهَا تَلْتَمِسُهَا تَلْتَمِسُهَا تَلْتَمِسُهَا تَلْتَمِسُهَا تَلْتَمِسُهَا
 تَلْتَمِسُهَا تَلْتَمِسُهَا تَلْتَمِسُهَا تَلْتَمِسُهَا تَلْتَمِسُهَا تَلْتَمِسُهَا تَلْتَمِسُهَا تَلْتَمِسُهَا تَلْتَمِسُهَا تَلْتَمِسُهَا
 تَلْتَمِسُهَا تَلْتَمِسُهَا تَلْتَمِسُهَا تَلْتَمِسُهَا تَلْتَمِسُهَا تَلْتَمِسُهَا تَلْتَمِسُهَا تَلْتَمِسُهَا تَلْتَمِسُهَا تَلْتَمِسُهَا
 تَلْتَمِسُهَا تَلْتَمِسُهَا تَلْتَمِسُهَا تَلْتَمِسُهَا تَلْتَمِسُهَا تَلْتَمِسُهَا تَلْتَمِسُهَا تَلْتَمِسُهَا تَلْتَمِسُهَا تَلْتَمِسُهَا

01	(یہ) /tʃe:/	CV	17
01	(نورس) /nu:ɖs/	CVCC	18
01	(اورنگووسری) /ɑ:tʃɑ:vʌni:/	V CV CV CV	19
02	(دورگورج) /mʌɭtɛjɔ/	CVC CV CV	20
01	(رگورگورسری) /hɛɖʊŋɖʌni:/	CV CVC CV CV	21
01	(گور) /tɛɑ:/	CVV	22

گورنر تعليمات سلسلہ 7306 تحت دائری تعليمات 1307 (2009) تحت دائری تعليمات 22

ወንጀል ለማሳደግ ለመቻላቸው ምክንያት ይሆናል። ይህም በፌዴራል ኃይማኖት ግብዓት ስልጠና ለሕዝብ አገልግሎት ግብዓት ስልጠና ለማሳደግ ለመቻላቸው ምክንያት ይሆናል።

የፌዴራል ኃይማኖት ግብዓት ስልጠና ለሕዝብ አገልግሎት ግብዓት ስልጠና ለማሳደግ ለመቻላቸው ምክንያት ይሆናል። ይህም በፌዴራል ኃይማኖት ግብዓት ስልጠና ለሕዝብ አገልግሎት ግብዓት ስልጠና ለማሳደግ ለመቻላቸው ምክንያት ይሆናል።

5.5 የፌዴራል ኃይማኖት ግብዓት ስልጠና ለሕዝብ አገልግሎት ግብዓት ስልጠና

ጠቅላይ ልምድ ሲሆን ፌዴራል ኃይማኖት ግብዓት ስልጠና ለሕዝብ አገልግሎት ግብዓት ስልጠና ለማሳደግ ለመቻላቸው ምክንያት ይሆናል። ይህም በፌዴራል ኃይማኖት ግብዓት ስልጠና ለሕዝብ አገልግሎት ግብዓት ስልጠና ለማሳደግ ለመቻላቸው ምክንያት ይሆናል።

በፌዴራል ኃይማኖት ግብዓት ስልጠና ለሕዝብ አገልግሎት ግብዓት ስልጠና ለማሳደግ ለመቻላቸው ምክንያት ይሆናል። ይህም በፌዴራል ኃይማኖት ግብዓት ስልጠና ለሕዝብ አገልግሎት ግብዓት ስልጠና ለማሳደግ ለመቻላቸው ምክንያት ይሆናል።

ጥቅም ላይ የዋለው የጋራ ንብረት ደንብ ማሻሻያ ስራ የሚከተሉትን ድንጋጌዎች ያይዛል፡-
የጋራ ንብረት ደንብ ማሻሻያ ስራ የሚከተሉትን ድንጋጌዎች ያይዛል፡-
የጋራ ንብረት ደንብ ማሻሻያ ስራ የሚከተሉትን ድንጋጌዎች ያይዛል፡-

5.6 የጋራ ንብረት ደንብ

ጋ ለጋራ ጥቅም ላይ የዋለው የጋራ ንብረት ደንብ ማሻሻያ ስራ የሚከተሉትን ድንጋጌዎች ያይዛል፡-
የጋራ ንብረት ደንብ ማሻሻያ ስራ የሚከተሉትን ድንጋጌዎች ያይዛል፡-
የጋራ ንብረት ደንብ ማሻሻያ ስራ የሚከተሉትን ድንጋጌዎች ያይዛል፡-
የጋራ ንብረት ደንብ ማሻሻያ ስራ የሚከተሉትን ድንጋጌዎች ያይዛል፡-
የጋራ ንብረት ደንብ ማሻሻያ ስራ የሚከተሉትን ድንጋጌዎች ያይዛል፡-
የጋራ ንብረት ደንብ ማሻሻያ ስራ የሚከተሉትን ድንጋጌዎች ያይዛል፡-
የጋራ ንብረት ደንብ ማሻሻያ ስራ የሚከተሉትን ድንጋጌዎች ያይዛል፡-
የጋራ ንብረት ደንብ ማሻሻያ ስራ የሚከተሉትን ድንጋጌዎች ያይዛል፡-
የጋራ ንብረት ደንብ ማሻሻያ ስራ የሚከተሉትን ድንጋጌዎች ያይዛል፡-
የጋራ ንብረት ደንብ ማሻሻያ ስራ የሚከተሉትን ድንጋጌዎች ያይዛል፡-
የጋራ ንብረት ደንብ ማሻሻያ ስራ የሚከተሉትን ድንጋጌዎች ያይዛል፡-
የጋራ ንብረት ደንብ ማሻሻያ ስራ የሚከተሉትን ድንጋጌዎች ያይዛል፡-
የጋራ ንብረት ደንብ ማሻሻያ ስራ የሚከተሉትን ድንጋጌዎች ያይዛል፡-
የጋራ ንብረት ደንብ ማሻሻያ ስራ የሚከተሉትን ድንጋጌዎች ያይዛል፡-

ኢትዮጵያ ፌዴራላዊ ዲሞክራሲያዊ ሪፐብሊክ የሥነ ምግባርና ህይወት ምርመራ ሚኒስቴር
 የሥነ ምግባርና ህይወት ምርመራ ሚኒስቴር የሥነ ምግባርና ህይወት ምርመራ ሚኒስቴር
 የሥነ ምግባርና ህይወት ምርመራ ሚኒስቴር የሥነ ምግባርና ህይወት ምርመራ ሚኒስቴር

የሥነ ምግባርና ህይወት ምርመራ ሚኒስቴር የሥነ ምግባርና ህይወት ምርመራ ሚኒስቴር
 የሥነ ምግባርና ህይወት ምርመራ ሚኒስቴር የሥነ ምግባርና ህይወት ምርመራ ሚኒስቴር
 የሥነ ምግባርና ህይወት ምርመራ ሚኒስቴር የሥነ ምግባርና ህይወት ምርመራ ሚኒስቴር
 የሥነ ምግባርና ህይወት ምርመራ ሚኒስቴር የሥነ ምግባርና ህይወት ምርመራ ሚኒስቴር

نادر، م. (2004). رشد اقتصادی و توسعهٔ اجتماعی: از منظر اقتصاد توسعه. (ترجمهٔ دکتر جعفری). تهران: نشر نی.

اسلامی، س. (1995). رشد اقتصادی و توسعهٔ اجتماعی: از منظر اقتصاد توسعه. تهران: نشر نی.

انگلیس، ا. (1973). رشد اقتصادی و توسعهٔ اجتماعی: از منظر اقتصاد توسعه. تهران: نشر نی.

انگلیس، ا. (2001). رشد اقتصادی و توسعهٔ اجتماعی: از منظر اقتصاد توسعه. تهران: نشر نی.

انگلیس، ا. (1997). رشد اقتصادی و توسعهٔ اجتماعی: از منظر اقتصاد توسعه. تهران: نشر نی.

انگلیس، ا. (1999). رشد اقتصادی و توسعهٔ اجتماعی: از منظر اقتصاد توسعه. تهران: نشر نی.

انگلیس، ا. (1999). رشد اقتصادی و توسعهٔ اجتماعی: از منظر اقتصاد توسعه. تهران: نشر نی.

انگلیس، ا. (1998). رشد اقتصادی و توسعهٔ اجتماعی: از منظر اقتصاد توسعه. تهران: نشر نی.

انگلیس، ا. (1996). رشد اقتصادی و توسعهٔ اجتماعی: از منظر اقتصاد توسعه. تهران: نشر نی.

انگلیس، ا. (2005). رشد اقتصادی و توسعهٔ اجتماعی: از منظر اقتصاد توسعه. تهران: نشر نی.

انگلیس، ا. (2009). رشد اقتصادی و توسعهٔ اجتماعی: از منظر اقتصاد توسعه. تهران: نشر نی.

ئۆزىنىڭ دۆڭىسى. (2002). رەئىسلىرىمۇ، ئۆزىمۇ، ۋە ئۆزىمىزنىڭ قەشقەر ئۇنىۋېرسىتېتى. قەشقەر: قەشقەر ئۇنىۋېرسىتېتى نەشرىياتى.

ئۆزىنىڭ دۆڭىسى. (2004). قەشقەر ئۇنىۋېرسىتېتى ۋە ئۇنىۋېرسىتېتتىكى ئىنژىنېرلىق ئىنستىتۇتى. 308-بە. 15-18.

ئۆزىنىڭ دۆڭىسى. (2004). قەشقەر ئۇنىۋېرسىتېتى ۋە ئۇنىۋېرسىتېتتىكى ئىنژىنېرلىق ئىنستىتۇتى. 309-بە. 32-35.

ئۆزىنىڭ دۆڭىسى. (1994). قەشقەر ئۇنىۋېرسىتېتى. (قەشقەر ئۇنىۋېرسىتېتى نەشرىياتى): قەشقەر، قەشقەر ئۇنىۋېرسىتېتى نەشرىياتى.

ئۆزىنىڭ دۆڭىسى. (2008). قەشقەر ئۇنىۋېرسىتېتى ۋە ئۇنىۋېرسىتېتتىكى ئىنژىنېرلىق ئىنستىتۇتى. (قەشقەر ئۇنىۋېرسىتېتى نەشرىياتى): قەشقەر، قەشقەر ئۇنىۋېرسىتېتى نەشرىياتى.

ئۆزىنىڭ دۆڭىسى. (2003). قەشقەر ئۇنىۋېرسىتېتى ۋە ئۇنىۋېرسىتېتتىكى ئىنژىنېرلىق ئىنستىتۇتى. (قەشقەر ئۇنىۋېرسىتېتى نەشرىياتى): قەشقەر، قەشقەر ئۇنىۋېرسىتېتى نەشرىياتى.

ئۆزىنىڭ دۆڭىسى. (2008). قەشقەر ئۇنىۋېرسىتېتى ۋە ئۇنىۋېرسىتېتتىكى ئىنژىنېرلىق ئىنستىتۇتى. 8-بە. http://www.childdevelopmentinfo.com/development/language_development.shtml, 2010.

ئۆزىنىڭ دۆڭىسى. (1968). قەشقەر ئۇنىۋېرسىتېتى ۋە ئۇنىۋېرسىتېتتىكى ئىنژىنېرلىق ئىنستىتۇتى. (قەشقەر ئۇنىۋېرسىتېتى نەشرىياتى): قەشقەر، قەشقەر ئۇنىۋېرسىتېتى نەشرىياتى.

8. ለግንደቤቶች

8.1 (አጭር ግንደቤቶችን እና ሌሎችን የሚያካትት ለግንደቤቶች ደንብ)

የግንደቤቶች የሥነ ምግባር	ደንብ	የግንደቤቶች	ግንደቤቶች
<p>የግንደቤቶች ሥነ ምግባር (1980)</p>	<p>16-6 ራዲዮ</p>	<p>ግንደቤቶች የግንደቤቶች</p>	<p>ሁሉም ግንደቤቶች የግንደቤቶች ሥነ ምግባር ይደረጋል፡፡ ግንደቤቶች ላይ የሚደረገው ግንደቤቶች ሥነ ምግባር ሲደረግ ግንደቤቶች ላይ የሚደረገው ግንደቤቶች ሥነ ምግባር ይደረጋል፡፡</p>
	<p>16-6 ራዲዮ</p>	<p>ግንደቤቶች የግንደቤቶች</p>	<p>ግንደቤቶች ላይ የሚደረገው ግንደቤቶች ሥነ ምግባር ይደረጋል፡፡ ግንደቤቶች ላይ የሚደረገው ግንደቤቶች ሥነ ምግባር ይደረጋል፡፡</p>
	<p>30-16 ራዲዮ</p>	<p>ግንደቤቶች የግንደቤቶች</p>	<p>ግንደቤቶች ላይ የሚደረገው ግንደቤቶች ሥነ ምግባር ይደረጋል፡፡ ግንደቤቶች ላይ የሚደረገው ግንደቤቶች ሥነ ምግባር ይደረጋል፡፡</p>
	<p>10-6 ራዲዮ</p>	<p>ግንደቤቶች የግንደቤቶች</p>	<p>ግንደቤቶች ላይ የሚደረገው ግንደቤቶች ሥነ ምግባር ይደረጋል፡፡ ግንደቤቶች ላይ የሚደረገው ግንደቤቶች ሥነ ምግባር ይደረጋል፡፡</p>
	<p>14-10 ራዲዮ</p>	<p>ግንደቤቶች የግንደቤቶች</p>	<p>ግንደቤቶች ላይ የሚደረገው ግንደቤቶች ሥነ ምግባር ይደረጋል፡፡ ግንደቤቶች ላይ የሚደረገው ግንደቤቶች ሥነ ምግባር ይደረጋል፡፡</p>
	<p>14 ራዲዮ</p>	<p>ግንደቤቶች የግንደቤቶች</p>	<p>ግንደቤቶች ላይ የሚደረገው ግንደቤቶች ሥነ ምግባር ይደረጋል፡፡ ግንደቤቶች ላይ የሚደረገው ግንደቤቶች ሥነ ምግባር ይደረጋል፡፡</p>

8.2 (پرسشوں پر مشتمل نمونہ سوالیہ پرکھ) (پرسشوں پر مشتمل نمونہ سوالیہ پرکھ)



8.3 (پروفیسر کے ساتھ) (پروفیسر کے ساتھ) (پروفیسر کے ساتھ)

THE INTERNATIONAL PHONETIC ALPHABET (revised to 1993, corrected 1996)

CONSONANTS (PULMONIC)

	Place										
	Bilabial	Labiodental	Dental	Alveolar	Postalveolar	Retroflex	Palatal	Velar	Uvular	Pharyngeal	Glottal
Plosive	p b			t d		ʈ ɖ	c ɟ	k ɡ	q ɢ		ʔ
Nasal	m	ɱ		n		ɳ	ɲ	ŋ	ɴ		
Trill	ʙ			r					ʀ		
Tap or Flap				ɾ		ɽ					
Fricative	ɸ β	f v	θ ð	s z	ʃ ʒ	ʂ ʐ	ç ʝ	x ɣ	χ ʁ	ħ ʕ	h ɦ
Lateral fricative				ɬ ɮ							
Approximant		ʋ		ɹ		ɻ	j	ɰ			
Lateral approximant				l		ɭ	ʎ	ʟ			

Where symbols appear in pairs, the one to the right represents a voiced consonant. Shaded areas denote articulations judged impossible.

CONSONANTS (NON-PULMONIC)

Clicks	Voiced implosives	Ejectives
◌ɓ Bilabial	◌ɓ Bilabial	◌' Examples:
◌ɗ Dental	◌ɗ Dental/alveolar	◌p' Bilabial
◌ɗ̥ (Post)alveolar	◌ɸ Palatal	◌t' Dental/alveolar
◌ɗ̥ Palatoalveolar	◌ɣ Velar	◌k' Velar
◌ɗ̥ Alveolar lateral	◌ɠ Uvular	◌s' Alveolar fricative

VOWELS

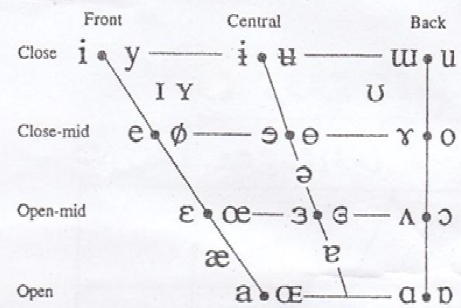

Where symbols appear in pairs, the one to the right represents a rounded vowel.

OTHER SYMBOLS

- ◌ʌ Voiceless labial-velar fricative
 - ◌ʷ Voiced labial-velar approximant
 - ◌ɥ Voiced labial-palatal approximant
 - ◌ħ Voiceless epiglottal fricative
 - ◌ʕ Voiced epiglottal fricative
 - ◌ʔ Epiglottal plosive
 - ◌ɕ ◌ʑ Alveolo-palatal fricatives
 - ◌ɺ Alveolar lateral flap
 - ◌ɧ Simultaneous ʃ and x
- Affricates and double articulations can be represented by two symbols joined by a tie bar if necessary.

kp̥ ts̥

SUPRASEGMENTALS

- ◌ˈ Primary stress
- ◌ˌ Secondary stress
- ◌ː Long
- ◌ˑ Half-long
- ◌ˑ Extra-short
- ◌ˑ Minor (foot) group
- ◌ˑ Major (intonation) group
- ◌ˑ Syllable break
- ◌ˑ Linking (absence of a break)

DIACRITICS Diacritics may be placed above a symbol with a descender, e.g. ɲ̥̄

◌◌ Voiceless	◌◌	◌◌ Breathy voiced	◌◌	◌◌ Dental	◌◌
◌◌ Voiced	◌◌	◌◌ Creaky voiced	◌◌	◌◌ Apical	◌◌
◌◌ Aspirated	◌◌	◌◌ Linguolabial	◌◌	◌◌ Laminal	◌◌
◌◌ More rounded	◌◌	◌◌ Labialized	◌◌	◌◌ Nasalized	◌◌
◌◌ Less rounded	◌◌	◌◌ Palatalized	◌◌	◌◌ Nasal release	◌◌
◌◌ Advanced	◌◌	◌◌ Velarized	◌◌	◌◌ Lateral release	◌◌
◌◌ Retracted	◌◌	◌◌ Pharyngealized	◌◌	◌◌ No audible release	◌◌
◌◌ Centralized	◌◌	◌◌ Velarized or pharyngealized	◌◌		
◌◌ Mid-centralized	◌◌	◌◌ Raised	◌◌		
◌◌ Syllabic	◌◌	◌◌ Lowered	◌◌		
◌◌ Non-syllabic	◌◌	◌◌ Advanced Tongue Root	◌◌		
◌◌ Rhoticity	◌◌	◌◌ Retracted Tongue Root	◌◌		

TONES AND WORD ACCENTS LEVEL CONTOUR

- ◌˥ or ˧ Extra high
- ◌˥ High
- ◌˥ Mid
- ◌˥ Low
- ◌˥ Extra low
- ◌˥ Downstep
- ◌˥ Upstep
- ◌˥ Rising
- ◌˥ Falling
- ◌˥ High rising
- ◌˥ Low rising
- ◌˥ Rising-falling
- ◌˥ Global rise
- ◌˥ Global fall

٢٠١١ ٢٥ ٢٠١١
 ٢٠١١ ٢٥ ٢٠١١
 ٢٠١١ ٢٥ ٢٠١١

٢٠١١ ٢٥ ٢٠١١

25 ٢٠١١ ٢٠١١

٢٠١١ ٢٥ ٢٠١١

٢٠١١ ٢٥ ٢٠١١

٢٠١١ ٢٥ ٢٠١١

.....

٢٠١١ ٢٥ ٢٠١١

.....

.....

8.6 (የጥያቄ ለማሟላት የሚያስፈልጉትን ሰነድ)

የጥያቄ ለማሟላት የሚያስፈልጉትን ሰነድ

የጥያቄ ለማሟላት የሚያስፈልጉትን ሰነድ (የሰነድ ስም)

የጥያቄ ለማሟላት የሚያስፈልጉትን ሰነድ ይጻፉ: የጥያቄ ለማሟላት የሚያስፈልጉትን ሰነድ ይጻፉ

የጥያቄ ለማሟላት የሚያስፈልጉትን ሰነድ ይጻፉ

የጥያቄ ለማሟላት የሚያስፈልጉትን ሰነድ ይጻፉ (የጥያቄ ለማሟላት የሚያስፈልጉትን ሰነድ)

የጥያቄ ለማሟላት የሚያስፈልጉትን ሰነድ ይጻፉ ለጥያቄ ለማሟላት የሚያስፈልጉትን ሰነድ ይጻፉ

• የጥያቄ ለማሟላት የሚያስፈልጉትን ሰነድ ይጻፉ

የጥያቄ ለማሟላት የሚያስፈልጉትን ሰነድ ይጻፉ

• የጥያቄ ለማሟላት የሚያስፈልጉትን ሰነድ ይጻፉ

• የጥያቄ ለማሟላት የሚያስፈልጉትን ሰነድ ይጻፉ

የጥያቄ ለማሟላት የሚያስፈልጉትን ሰነድ ይጻፉ

የጥያቄ ለማሟላት የሚያስፈልጉትን ሰነድ ይጻፉ

የጥያቄ ለማሟላት የሚያስፈልጉትን ሰነድ ይጻፉ

.....:ሰነድ

.....:የጥያቄ ለማሟላት የሚያስፈልጉትን ሰነድ

.....:ሰነድ

8.7 *Phonetic transcription and syllable structure of the Persian word 'bu' (butter)*

buʔ/bu/fu/lɪ

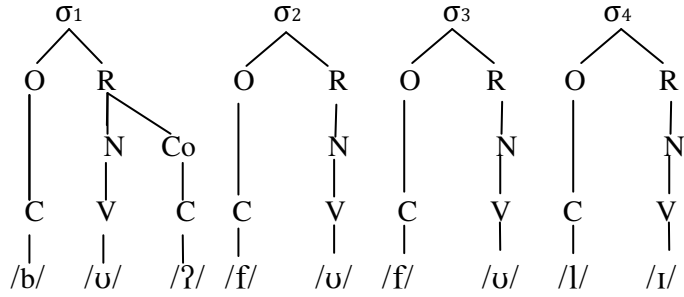

kʌ/tʰjʊ

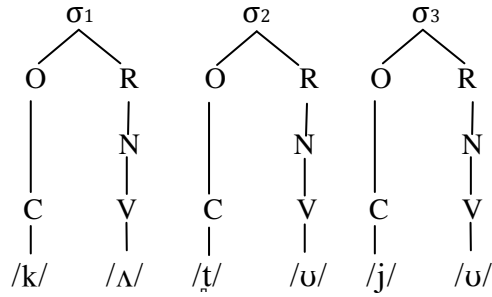

pʌ/li:

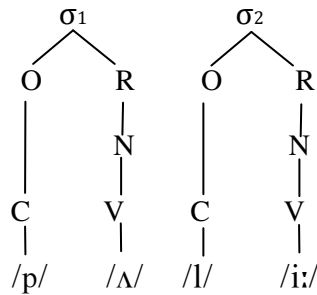

d3o:d

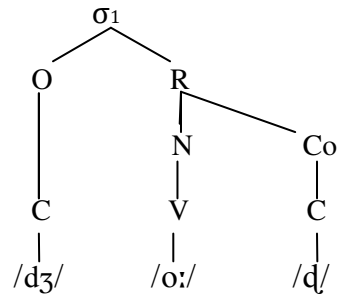

pεη/sɪ

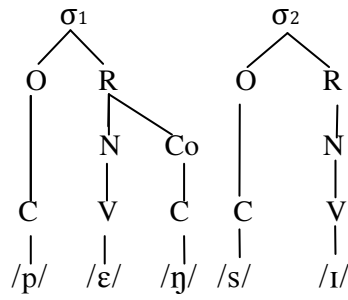

zi/bu

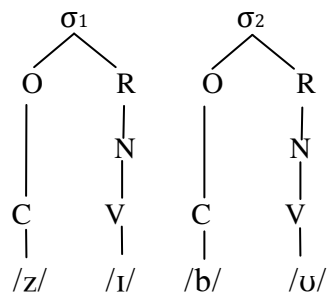

bεd

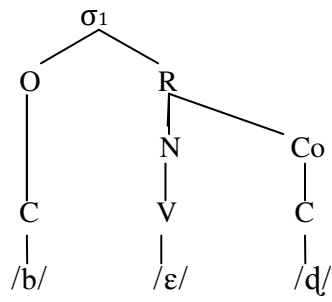

gɒ/dɪ

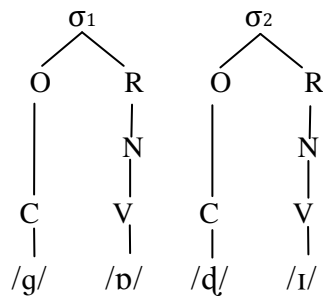

sʌɪŋ

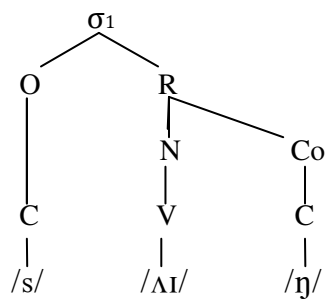

$m\Delta/u/\text{t}\epsilon/j\text{p}$

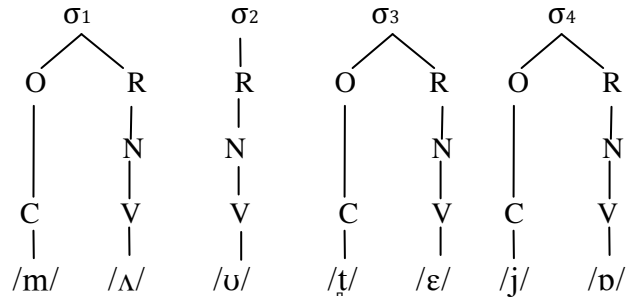

$\epsilon/k\text{p}/l\Delta?$

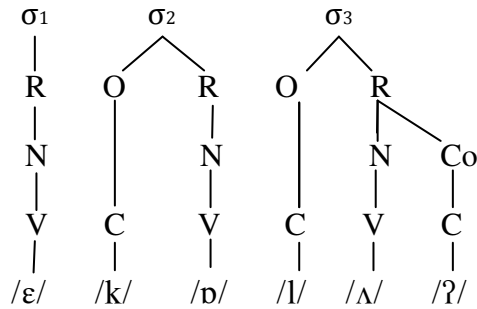

$\text{t}\text{p}k/\text{l}\epsilon\text{t}$

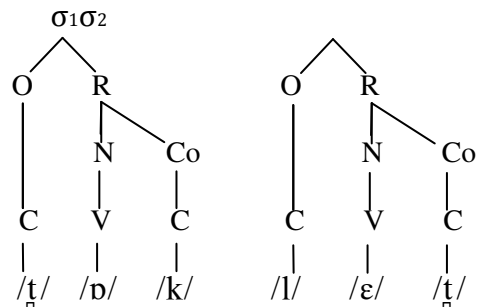

ld/sI

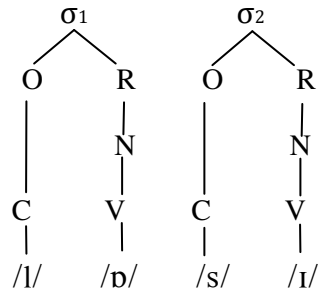

sΛm

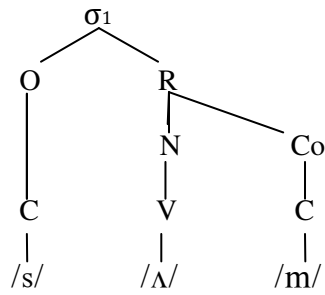

vΛ/dI

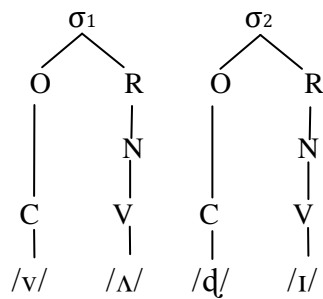

do:/dʊ

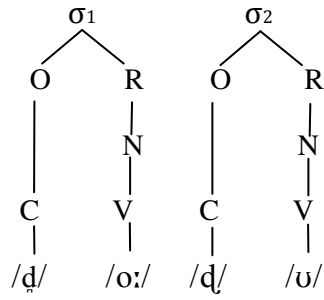

dʊ/fi/ja:

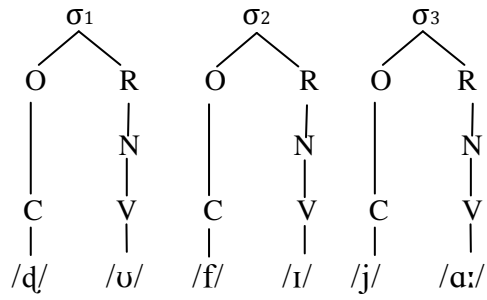

bʌʔ/bʊ

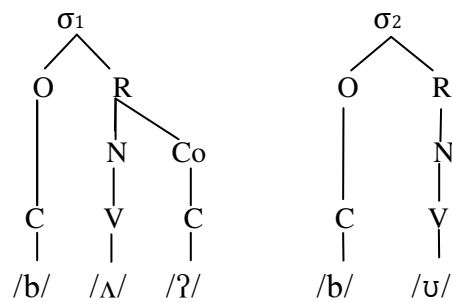

fɪs/tu:/tʊ

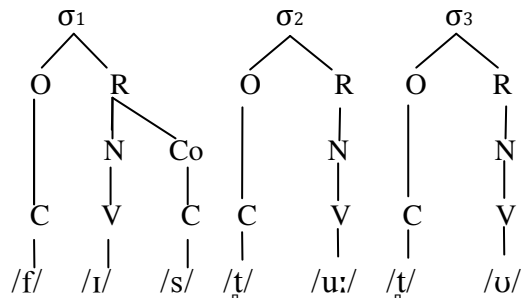

tʊ:/fɪ

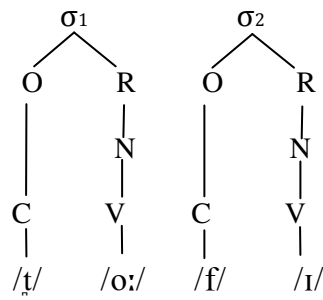

nɪ/mo:/tʊ

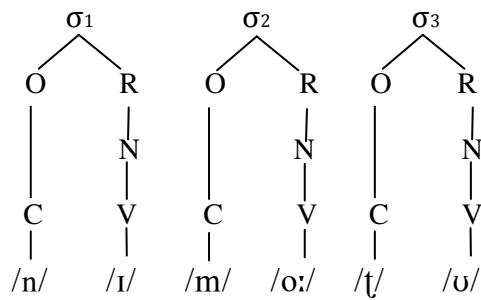

dʌ/hɑ:/ni:

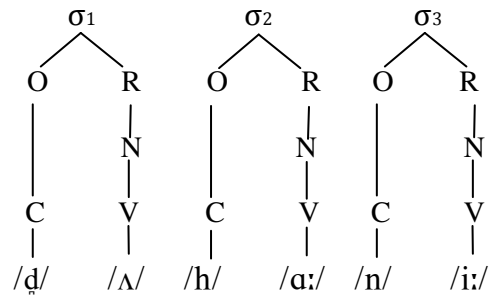

vʌ/lʌʔ

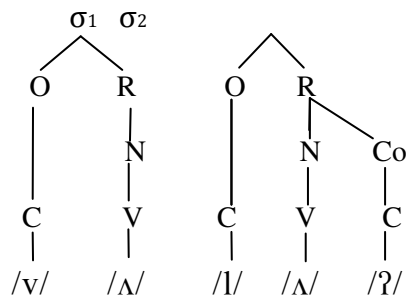

tɛ/nɪs

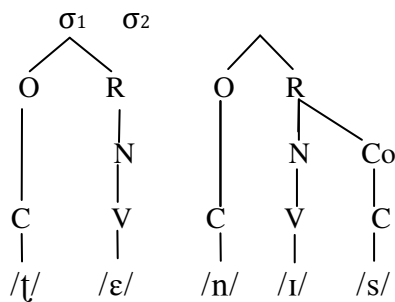

fbʔ

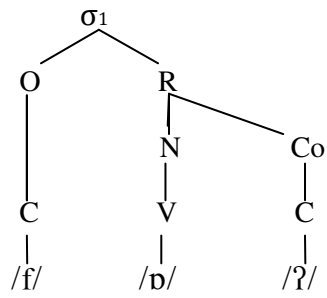

ti:/vi:

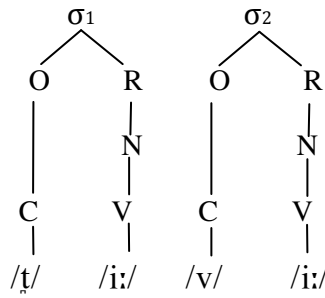

fbʌ/ni:

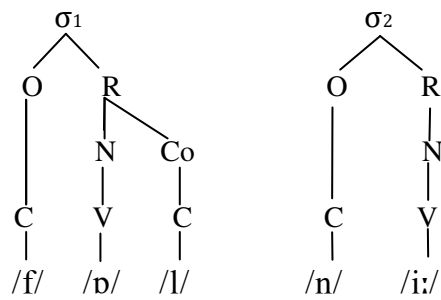

nΛ/sΛ/ni:

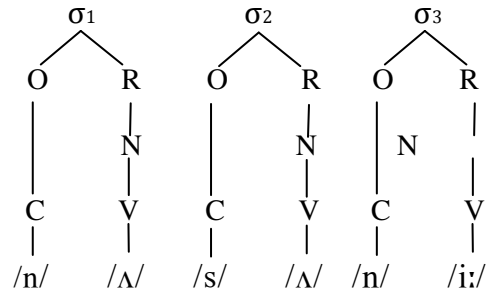

tɛ:/bΛl

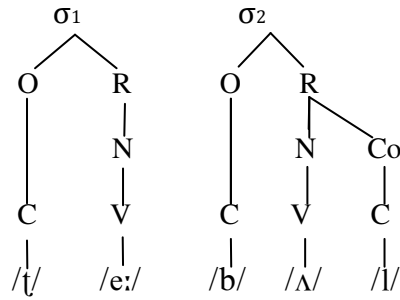

vΛ/lɪ

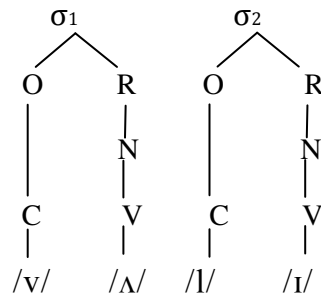

a:nʊ

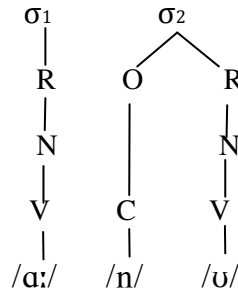

na:/nʌ

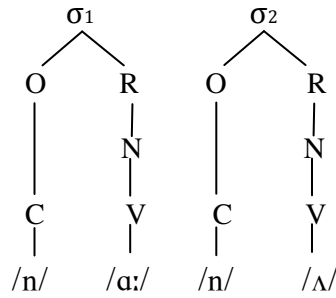

pe:/kʊ/jʌ/ni:

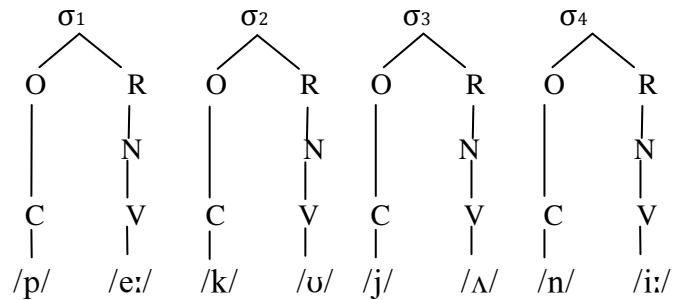

si:p

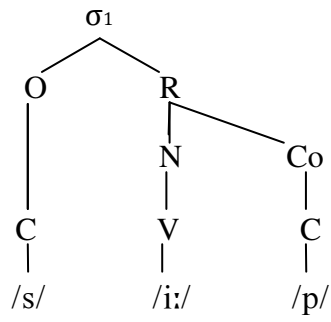

bʌʔ

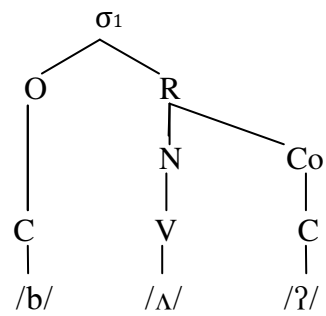

rʌʔ/kʊ/ʌ

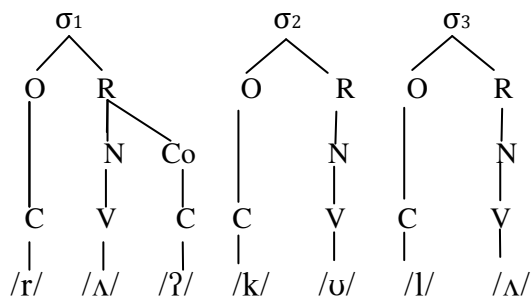

ku/let

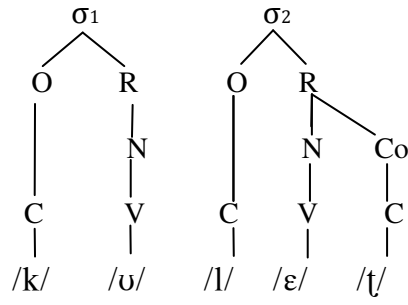

ʌʔlo:

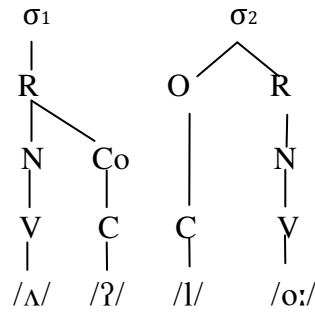

bled

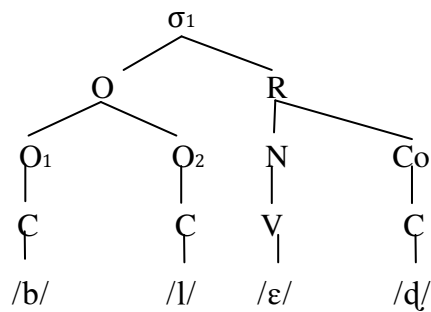

do:d

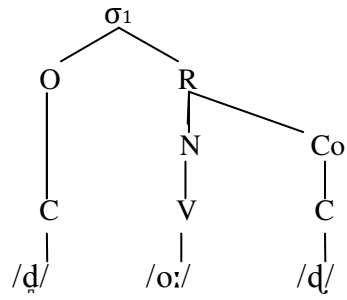

nΛm/nΛm

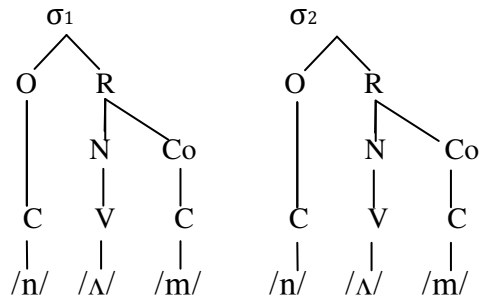

gu/la:

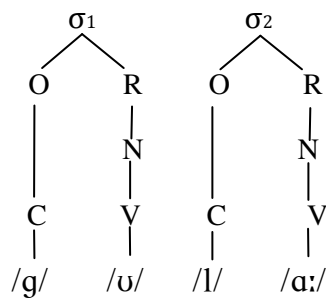

vΛ/si/gã/dʊ

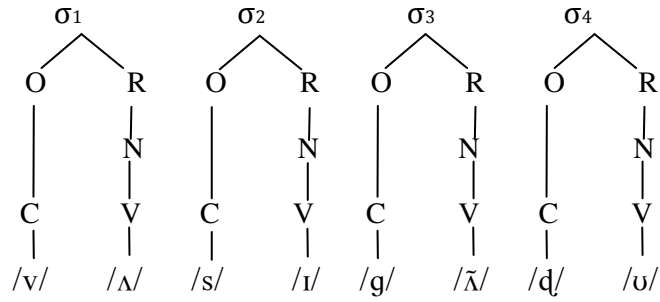

fis

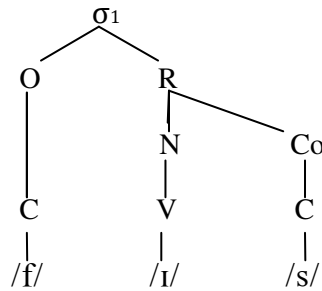

lu/fi/ja:

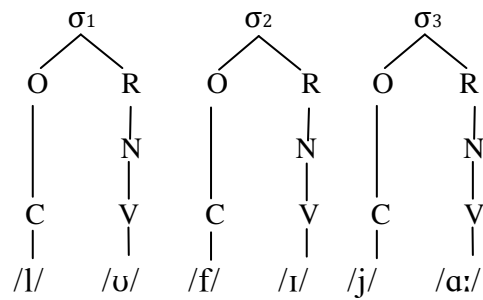

zib

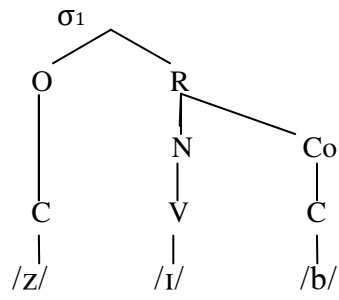

fudɪ

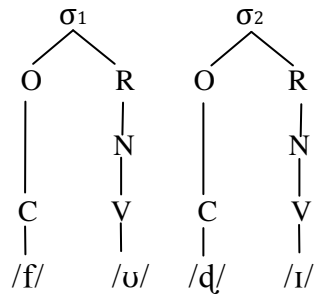

dɒŋdɒ

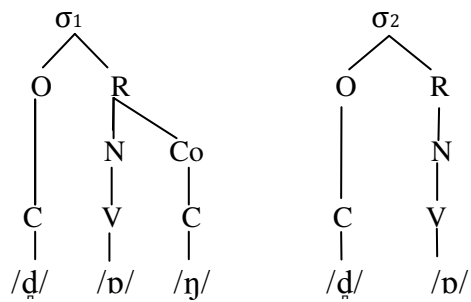

spu:

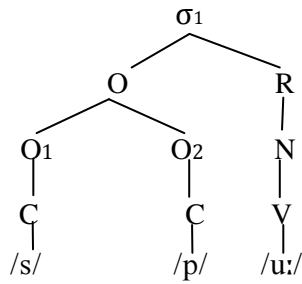

so:tʊ

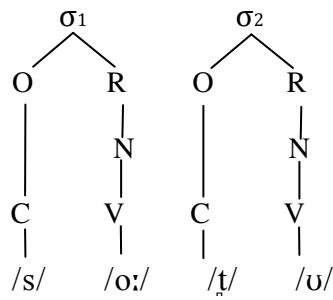

εg

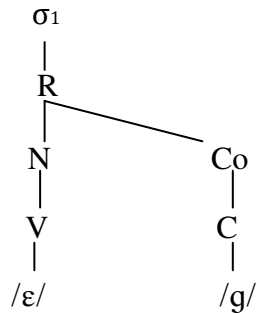

tʃe:

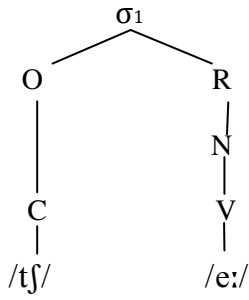

nu:ɖs

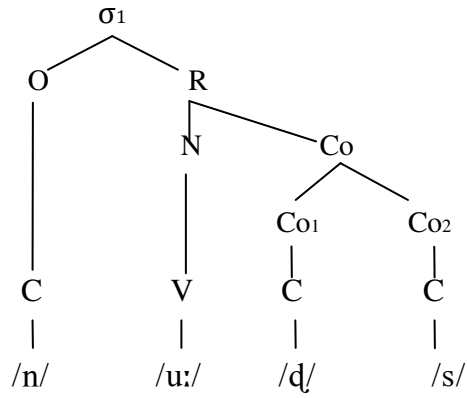

lɛmʌŋ

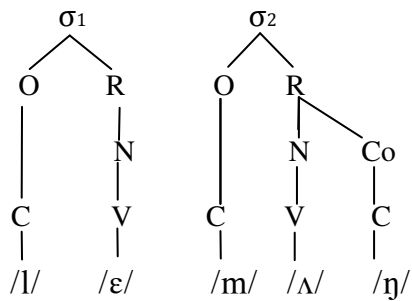

lbsɪ

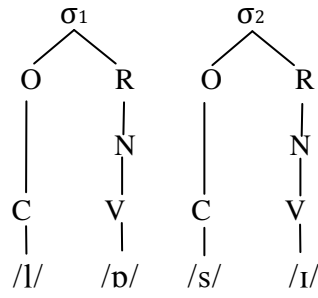

sa:kʌ/ʊ

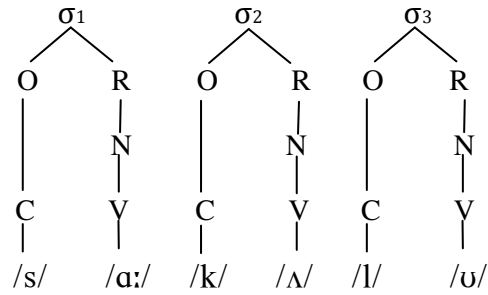

pʌpɑ:

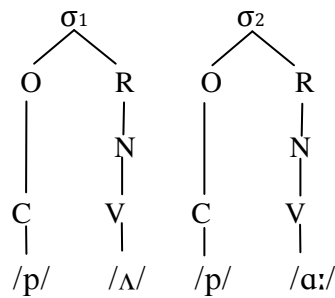

jdʔsɪ

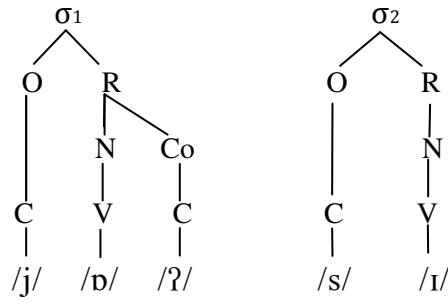

mɒl/ɛ/jp

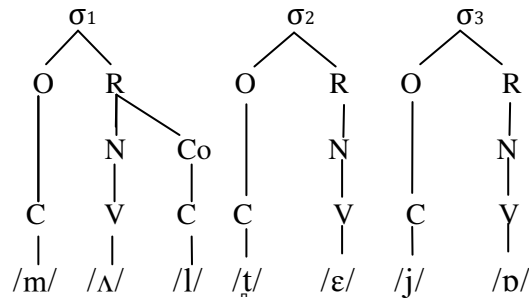

so:t

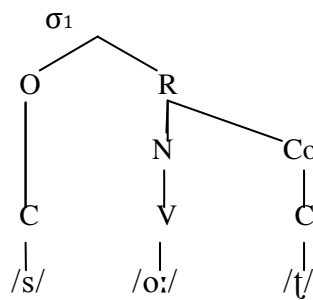

du:s

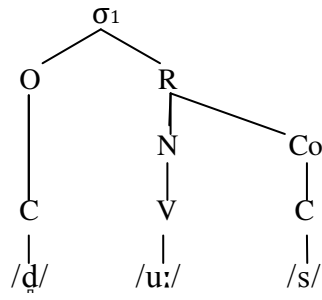

ho:nu

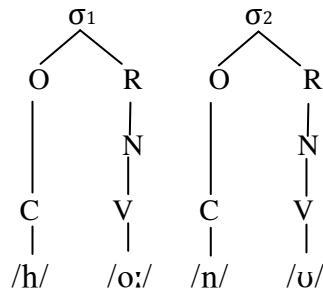

sa:kʌl

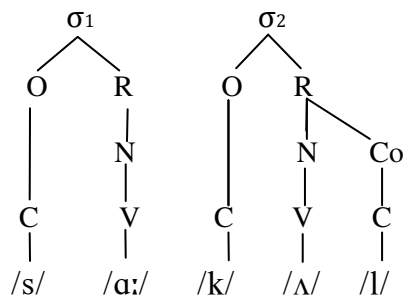

dʌʔ/gu/ɹʌ/ni:

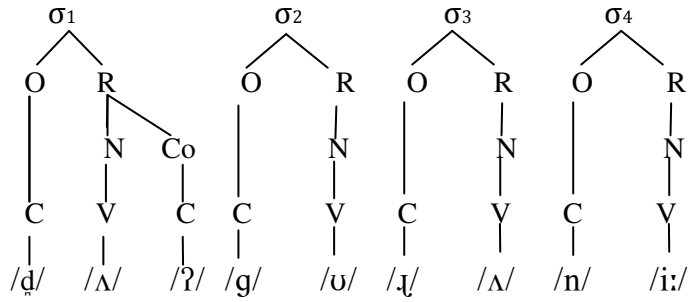

tɒk/ɛt

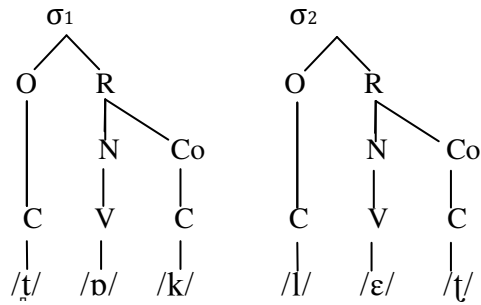

ku/ɛ/ni:

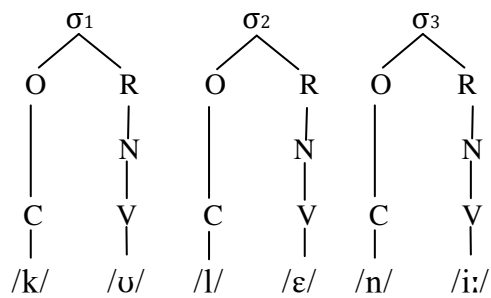

he/dʊŋ/dʌ/ni:

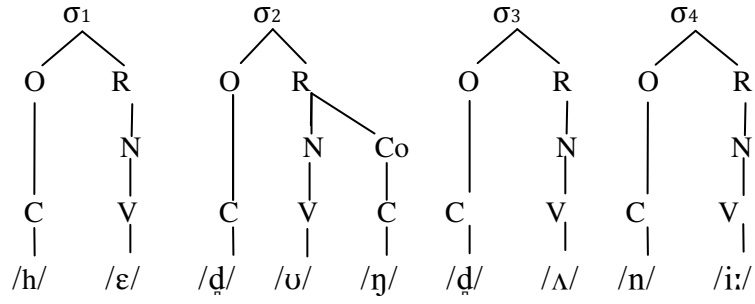

buk

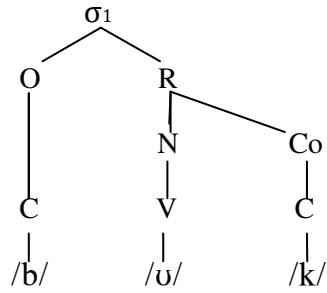

lɪʔtu

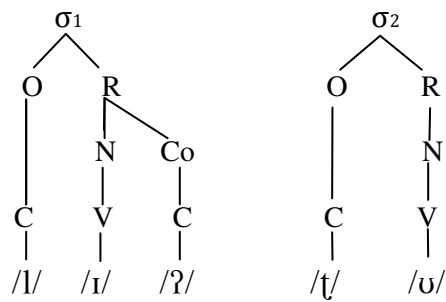

lɛʔ/tʊ/ni:

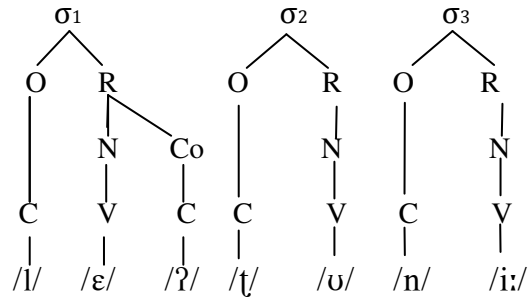

tɛɑ:

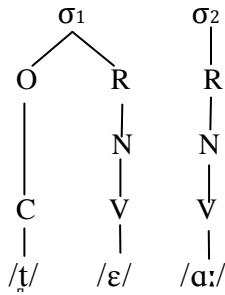

o:d

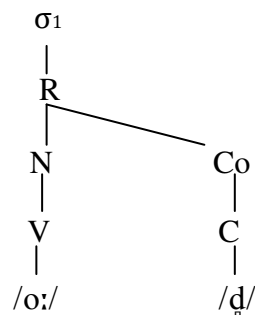

/l/	-	slɪ:p	سلیپ	si:p	سیپ	3
/ʌɪ/	/ʌ/	bʌɪʔ	بای	bʌʔ	بای	
/ʌɪ/	/ʌ/	rʌɪʔkʊɫʌ	ریکول	rʌʔkʊɫʌ	ریکول	
/ɒ/ /tʃ/	-	tʃɒkʊɫɛt	چوکولٹ	kʊɫɛt	کولٹ	
سیر	سیر	bʌŋɡɪ	بنگی	ʌʔlo:	لو	
/r/	/l/	brɛd	برید	blɛd	بلید	
/dʒ/	/d/	dʒo:dʊ	جیو	ɖo:d	ڈو	
/ʊ/	-					
-	-	na:nʌ	نار	na:nʌ	نار	
/ɲ/	/n/	ɲʌmɲʌm	نم	nʌmɲʌm	نم	
/r/	/l/	ɡʊɾa:	گور	ɡʊɫa:	گول	
/ʃ/	/s/	vʌʃɪɡʌɫɖ	فیش	vʌsɪɡʌɫɖ	فیس	
/ʃ/	/s/	fɪʃ	فیش	fɪs	فیس	
/r/	/l/	rʊfɪjɑ:	روفیج	lʊfɪjɑ:	لوفیج	
/ʊ/	-	so:tʊ	سوٹ	so:t	سوٹ	
-	-	bɪs	بس	bɪs	بس	
/ɹ/	/d/	fʊɹɪ	فور	fʊɖɪ	فڈ	
/ɪ/	-	ʈɒfɪ	ٹوفی	ʈɒf	ٹوف	
-	-	ɖɒŋkɛjɒ	ڈنگیو	ɖɒŋɖɒ	ڈنگو	
/ɲ/	-	spu:ŋ	سپون	spu:	سپو	
/t/	/t/	so:tʊ	سوٹ	so:tʊ	سوٹ	
/ʊ/	-	zɪbʊ	زیب	zɪb	زیب	
/ɑ:/ /s/	-	sʌmsɑ:	سامس	sʌm	سام	5
/ɹ/	/d/	vʌɹɪ	ور	vʌɖɪ	وڈ	

/ʃ/	/s/	rɒsɪ	سَمَرْسِي	lɒsɪ	لَسَمَرْسِي	
/ʌɪ/	/ɑ:/	sʌɪkʌɮ	سَمَاكَلُو	sa:kʌɮ	سَمَاكَلُو	
/m/ /ʊ/	/ŋ/	sʌmʊsɑ	سَمُوْسَمَا	sʌŋsɑ	سَمُوْسَمَا	
/j/ /ɛ/ /k/ /ɒ/	/d/ /ɒ/	dɒŋkɛjɒ	قَمَرْسَمَا	dɒŋdɒ	قَمَرْسَمَا	
/r/	/l/	pʌrɪ:	پَمَرْسِي	pʌli:	پَمَرْسِي	
/ɑ:/ /j/	-	pʌpɑ:jɑ:	پَمَرْسِي	pʌpɑ:	پَمَرْسِي	
/r/ /ʃ/	/ʔ/ /j/	rɒʃɪ	سَمَرْسِي	jɒʔsɪ	سَمَرْسِي	
/ʊ/ /r/	/l/	mʌrʊtɛjɒ	دَمَرْسَمَا	mʌlɛtɛjɒ	دَمَرْسَمَا	
/ʊ/	-	so:tʊ	سَمُو	so:t	سَمُو	
/r/	/l/	rɪhʌ	رَمَرْسِي	lɪhʌ	رَمَرْسِي	
/h/ /i/ /r/	/j/	rɪhɑ:kʊrʊ	رَمَرْسَمَا	ja:kʊrʊ	رَمَرْسَمَا	8
/dʒ/	/j/	dʒɔ:dʊ	دَمَرْسِي	jo:dʊ	دَمَرْسِي	
/dʒ/	/d/	dʒu:s	دَمَرْسِي	du:s	دَمَرْسِي	
-	-	hɔ:nʊ	هَمَرْسِي	hɔ:nʊ	هَمَرْسِي	
/ʌɪ/	/ɑ:/	sʌɪkʌɮ	سَمَاكَلُو	sa:kʌɪ	سَمَاكَلُو	
/ʊ/	/ʊ/	dʌɪʔʊgʊɬʌni:	دَمَرْسَمَا	dʌɪʔʊgʊɬʌni:	دَمَرْسَمَا	
/ɪ/	-					
/tʃ/	/t/	tʃɒkɛt	تَمَرْسَمَا	tɒkɛt	تَمَرْسَمَا	
-	/ʊn/	hɛdʊnʊŋdɑ:ni:	هَمَرْسَمَا	hɛdʊŋdʌni:	هَمَرْسَمَا	9
/ɬ/	/l/	kʊɬɛni:	كَمَرْسَمَا	kʊɬɛni:	كَمَرْسَمَا	
/f/	/ʔ/	ɪfʔʊ	فَمَرْسَمَا	ɪfʔʊ	فَمَرْسَمَا	
/r/	/l/	rʊɪ	رَمَرْسِي	lʊɪ	رَمَرْسِي	
/f/	/s/	fɛŋvʌrʌni:	فَمَرْسَمَا	sɛŋvʌni:	فَمَرْسَمَا	

/ʌ/ /r/	-					
/f/	/s/	fɛŋbo:ŋ	فنگبو:نگ	sɛŋbo:ŋ	سنگبو:نگ	
/v/	/l/	vɛʔtɔni:	وےٹونی	lɛʔtɔni:	لےٹونی	
/tʃ/	/t/	tʃɛa:	تچےا	tʃɛa:	تچےا	
/l/	-	nu:dʒs	نڈےس	nu:dʒs	نڈےس	
-	-	buk	بوک	buk	بوک	
/ʌɪ/	/a:/	ʌɪnʊ	ایئر	a:nʊ	ا:نو	
/r/	/l/	brʌʃ	برس	blʌs	بلس	
/ʃ/	/s/					
/dʒ/	-	dʒo:d	ڈوڈ	o:d	اوڈ	
/d/	/d/					
/ʃ/	/s/	tʃʌʃɪ	تچےا	tʃʌʃɪ	تچےا	
/t/	/t/	so:tʊ	سوٹو	so:tʊ	سوٹو	
/ʌɪ/	/e:/	ʌɪm	ایم	le:m	لےم	
/r/	-	brɛd	برےڈ	bɛd	بےڈ	
/d/	/d/					
-	-	ɛg	ایگ	ɛg	ایگ	

10

سُرْمَیَہ	/s/	سُرْمَیَہ	/ʃ/
سُرْمَیَہ	/l/	سُرْمَیَہ	/r/
سُرْمَیَہ	/l/	سُرْمَیَہ	/r/
سُرْمَیَہ	/j/	سُرْمَیَہ	/r/
سُرْمَیَہ	/j/	سُرْمَیَہ	/dʒ/
سُرْمَیَہ	/d/	سُرْمَیَہ	/dʒ/
سُرْمَیَہ	/t/	سُرْمَیَہ	/tʃ/
سُرْمَیَہ	/l/	سُرْمَیَہ	/ɹ/
سُرْمَیَہ	/ʔ/	سُرْمَیَہ	/f/
سُرْمَیَہ	/l/	سُرْمَیَہ	/r/
سُرْمَیَہ	/s/	سُرْمَیَہ	/f/
-	-	سُرْمَیَہ	/r/
سُرْمَیَہ	/s/	سُرْمَیَہ	/f/
سُرْمَیَہ	/l/	سُرْمَیَہ	/v/
سُرْمَیَہ	/t/	سُرْمَیَہ	/tʃ/
-	-	سُرْمَیَہ	/l/
سُرْمَیَہ	/l/	سُرْمَیَہ	/r/

سُرْمَہٗ	/s/	سُرْمَہٗ	/ʃ/
-	-	سُرْمَہٗ	/dʒ/
سُرْمَہٗ	/d/	سُرْمَہٗ	/d/
سُرْمَہٗ	/s/	سُرْمَہٗ	/ʃ/
سُرْمَہٗ	/t/	سُرْمَہٗ	/t/
-	-	سُرْمَہٗ	/r/
سُرْمَہٗ	/d/	سُرْمَہٗ	/d/

دھ	/d/	ڈھ	/dʒ/
دھ	/d/	رھ	/r/
سھ	/s/	شھ	/ʃ/
نھ	/n/	رھ	/r/
دھ	/d/	ڈھ	/dʒ/
لھ	/l/	رھ	/r/
لھ	/l/	رھ	/r/
تھ	/t/	تھ	/t/
-	-	لھ	/l/
لھ	/l/	ڈھ	/dʒ/
سھ	/s/	شھ	/ʃ/
-	-	رھ	/r/
سھ	/s/	شھ	/ʃ/
مھ	/m/	مھ	/m/
لھ	/l/	رھ	/r/
-	-	جھ	/j/
جھ	/j/	رھ	/r/

8.11 لىقچىسىنىڭ تىپى (لىقچىسىنىڭ قۇرۇلۇشى ۋە ئىشلىتىش قانۇنىيىتى) (تەرتىپلىك لىقچىسى)

لىقچىسىنىڭ تىپى	لىقچىسىنىڭ قۇرۇلۇشى		لىقچىسىنىڭ تىپى (IPA)	لىقچىسىنىڭ تىپى (IPA)
	لىقچىسىنىڭ تىپى	لىقچىسىنىڭ تىپى		
لىقچىسىنىڭ تىپى	/l/	/ɭ/	buʔbʊfʊɭɪ	buʔbʊfʊɪɪ
لىقچىسىنىڭ تىپى	/r/	/j/	/kʌtʊru/	kʌtʊju
لىقچىسىنىڭ تىپى	/ʊ/	-	/dʒoːdʊ/	dʒoːd
لىقچىسىنىڭ تىپى	/r/	/l/	pʌriː	pʌliː
لىقچىسىنىڭ تىپى	/l/	-	pɛŋsɪl	pɛŋsɪ
لىقچىسىنىڭ تىپى	/r/	-	bɾɛd	bɛd
لىقچىسىنىڭ تىپى	/r/	-	mʌɾʊtɛjɔ	mʌɾʊtɛjɔ
لىقچىسىنىڭ تىپى	/ɭ/	/l/	ɛkʊɭʌʔ	ɛkʊɪɪʔ
لىقچىسىنىڭ تىپى	/ʃ/	/s/	ʃʌɪŋ	sʌɪŋ
لىقچىسىنىڭ تىپى	/tʃ/	/t/	tʃʊkɫɛt	tʊkɫɛt
لىقچىسىنىڭ تىپى	/r/	/l/	rɔʃɪ	lɔsɪ
لىقچىسىنىڭ تىپى	/ʃ/	/s/		
لىقچىسىنىڭ تىپى	/r/	/j/	kʌtʊru	kʌtʊju
لىقچىسىنىڭ تىپى	/ɭ/	/l/	vʌɭɪ	vʌɪɪ
لىقچىسىنىڭ تىپى	/ʌɪ/	/ɑː/	ʌɪnʊ	ɑːnʊ

قوڭونۇڭ ئىككى قىسمى	/u/	-	zɪbʊ	zɪb
قوڭونۇڭ ئىككى قىسمى	/sa:/	-	samsa:	sam
قوڭونۇڭ ئىككى قىسمى	/ɟ/	/d/	vɬɟ	vɬɟ
قوڭونۇڭ ئىككى قىسمى	/dʒ/	/d/	dʒo:ɟʊ	ɟo:ɟʊ
قوڭونۇڭ ئىككى قىسمى	/r/	/d/	rufija:	ɟufija:
قوڭونۇڭ ئىككى قىسمى	/ʃ/	/s/	fɪʃtu:tu	fɪʃtu:tu
قوڭونۇڭ ئىككى قىسمى	/r/	/n/	rɪmo:ʃʊ	nɪmo:ʃʊ
قوڭونۇڭ ئىككى قىسمى	/dʒ/	/d/	dʒɬha:ni:	ɟɬha:ni:
قوڭونۇڭ ئىككى قىسمى	/r/	/l/	vɬɬɬʔ	vɬɬʔ
قوڭونۇڭ ئىككى قىسمى	/r/	/l/	rufija:	lufija:
قوڭونۇڭ ئىككى قىسمى	/ɒ/	/o:/	ʈɒfɪ	ʈo:fɪ
قوڭونۇڭ ئىككى قىسمى	/ɛa:/	/e:/	tʃɛa:	tʃe:
قوڭونۇڭ ئىككى قىسمى	/ɒɪʔ	/ɒ/	fɒɪʔ	fɒʔ
قوڭونۇڭ ئىككى قىسمى	/t/	/t/	tɪ:vi:	tɪ:vi:
قوڭونۇڭ ئىككى قىسمى	/li:/	-	nu:ɟli:s	nu:ɟs
قوڭونۇڭ ئىككى قىسمى	/ɟ/	/l/	fɒɟɬni:	fɒlɪni:
قوڭونۇڭ ئىككى قىسمى	/ɬ/	-		
قوڭونۇڭ ئىككى قىسمى	/ʃ/	/s/	nɬʃani:	nɬsani:
قوڭونۇڭ ئىككى قىسمى	/ɬ/	/a:/	mɬɒʈɛjɒ	mɬa:ɛjɒ
قوڭونۇڭ ئىككى قىسمى	/ru/	-		
قوڭونۇڭ ئىككى قىسمى	/ʃ/	/s/	rɒsɪ	lɒsɪ
قوڭونۇڭ ئىككى قىسمى	/ɬɪ/	/a:/	sɬɪkɬɬʊ	sɬa:kɬɬʊ

سَمُوسَا	/u/	-	samusa	sɑŋsa
مَرْجُومَا	/m/	/ŋ/		
دَهْجَا	/keɟ/	/dɟ/	ɖɔŋkeɟɔ	ɖɔŋɖɔ
رِي	/r/	/l/	ɾɑri:	ɾɑli:
رَايَا	/ja:/	-	ɾɑɾɑ:ja:	ɾɑɾɑ:
رَايَا	/u/ /r/	// /l/	mɑɾuɟɛɟɔ	mɑlɟɛɟɔ
سَوَا	/u/	-	so:tʊ	so:t
رِي	/r/	/l/	rihɑ	lihɑ
رِي	/r/	/j/	rihɑ:kuru	ja:kuru
هَا	/hɑ:/	-		
دَا	/dʒ/	/j/	dʒo:ɖɔ	jo:ɖɔ
دَا	/dʒ/	/ɖ/	dʒu:s	ɖu:s
سَاكَا	/ɑ/	/ɑ:/	sɑkɑlɑ	sɑ:kɑl
سَاكَا	/ɑ/	/ɑ/	ɖɑliʔʊgɔɟɑni:	ɖɑʔgɔɟɑni:
سَاكَا	/ɪ/	-		
تَاكَا	/tʃ/	/t/	tʃɔkɛt	tɔkɛt
كَا	/k/	/l/	kuɟeni:	kuɟeni:
لَا	/f/	/ʔ/	liʔtʊ	liʔtʊ
لَا	/r/	/l/	ɾoli	ɾoli
فَا	/f/	/s/	feŋvɑɾɑni:	seŋvɑni:
فَا	/rɑ/	-		
فَا	/f/	/s/	feŋbo:ŋ	seŋbo:ŋ

